

## Przekrój poprzeczny A-A

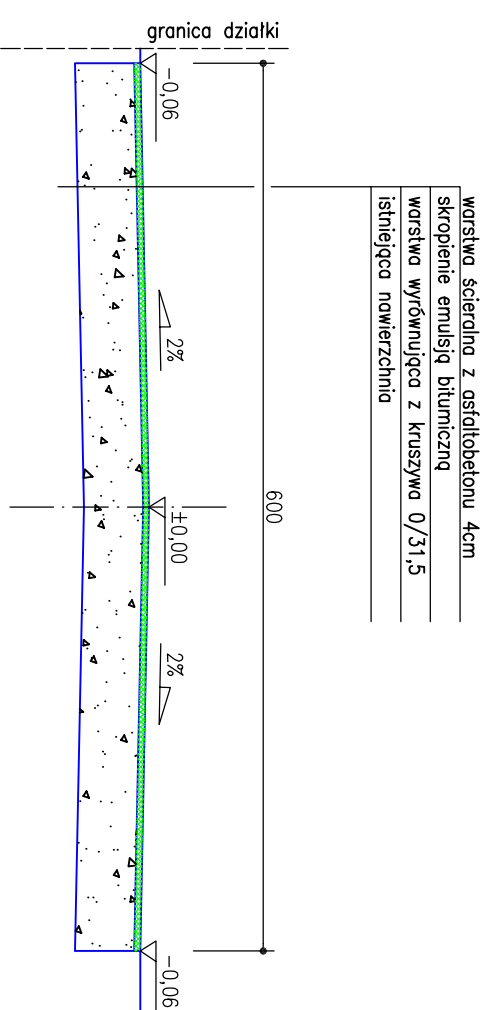

## Przekrój poprzeczny B-B

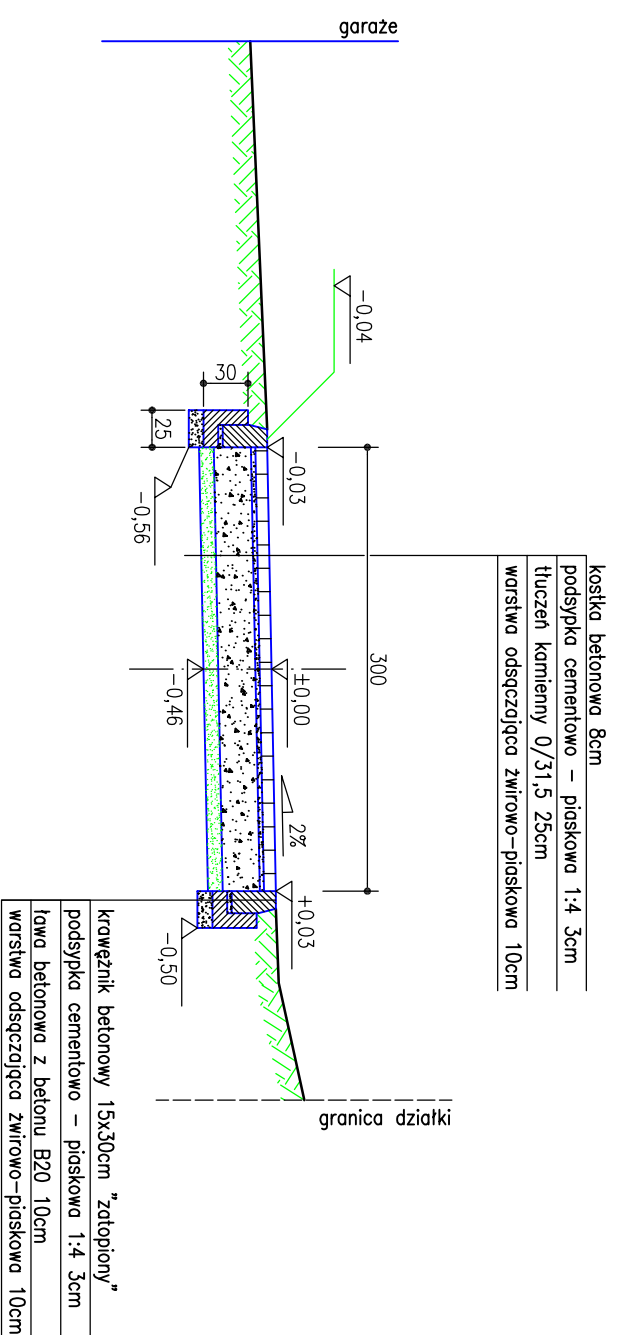

<b>BIURO PROJEKTOWO – KONSULTACYJNE BUDOWNICTWA "SIGMA" S.C.</b>				
ul. Batalionów Chłopskich 19, 38–200 Dzierżoniów, tel. (074) 832-01-00				
e-mail <a href="mailto:sigma@dipha.pl">sigma@dipha.pl</a> , <a href="http://www.sigma.dipha.pl">www.sigma.dipha.pl</a>				
mgr inż. Zbigniew Zadrożny	NBPB: V-7342/3/11/95/96 NBPB: V-7342/3/32/97	projektant	20.08.2008 r.	
mgr inż. Edyta Małec		osystemt projektanta	20.08.2008 r.	
PRZEBUDOWA CHODNIKA POMIĘDZY UL. KUSOCIŃSKIEGO A UL. POWSTAŃCÓW WARSZAWY W ZĄBKOWICACH ŚLĄSKICH				
Przekroje poprzeczne A-A i B-B				
Investor: GMINA ZĄBKOWICE ŚLĄSKIE ul. 1 Maja 15 57-200 ZĄBKOWICE ŚLĄSKIE	Umowa nr: 362/2008	Stadium: PB+PW	Podziałka: 1:50	Rys. nr: 3