

Zarządzenie Nr 169 /VI/ /GN-2012
Burmistrza Ząbkowic Śląskich
z dnia 18 lipca 2012 roku

w sprawie: nieodpłatnego przejęcia nieruchomości.

Na podstawie art. 30 ust. 2 pkt 3 ustawy z dnia 8 marca 1990 roku o samorządzie gminnym (tekst jednolity: Dz. U. 2001, Nr 142, poz. 1591, z późniejszymi zmianami), art. 11 ust. 1, art. 13 ust. 1 ustawy z dnia 21 sierpnia 1997 roku o gospodarce nieruchomościami (tekst jednolity - Dz. U. 2010, Nr 102, poz. 651, z późniejszymi zmianami), § 4 i § 5 uchwały Nr VI/22/2010 Rady Miejskiej Ząbkowic Śląskich z dnia 2 czerwca 2010 roku w sprawie zasad gospodarowania nieruchomościami wchodzącymi w skład gminnego zasobu nieruchomości **zarządzam, co następuje:**

§ 1. Wyrazić zgodę na nieodpłatne przejęcie prawa wieczystego użytkowania działki niezabudowanej nr 3/8 o pow. 0.1027 ha, AM 9, obręb Osiedle Wschód, położonej w Ząbkowicach Śl. przy ul. Jasnej, będącej terenem dojazdowym do budynku położonego przy ul. Jasnej nr 46-48.

Wieczystym użytkownikiem przedmiotowej nieruchomości jest Spółdzielnia Mieszkaniowa w Ząbkowicach Śląskich.

§ 2. Wykonanie zarządzenia powierza się Kierownikowi Wydziału Gospodarki Nieruchomościami Urzędu Miejskiego w Ząbkowicach Śląskich.

§ 3. Zarządzenie wchodzi w życie z dniem podpisania.

Z up. BURMISTRZA
Piotr Miernik
Ząbkowice Śląskie
Burmistrz

Uzasadnienie

Działka nr 3/8 o pow. 0.1027 ha, AM 9, obręb Osiedle Wschód, opisana w KW Nr 40827, położona w Ząbkowicach Śl. przy ul. Jasnej jest własnością Gminy Ząbkowice Śląskie, a wieczystym użytkownikiem jest Spółdzielnia Mieszkaniowa w Ząbkowicach Śl. Przedmiotowa nieruchomość sklasyfikowana jest jako Bp-zurbanizowane tereny niezabudowane.

Spółdzielnia Mieszkaniowa w Ząbkowicach Śl. zwróciła się z wnioskiem o nieodpłatne przejęcie przedmiotowej nieruchomości przez Gminę Ząbkowice Śląskie, będącej drogą dojazdową do budynku położonego w Ząbkowicach Śl. przy ul. Jasnej 46-48.

W Zmianie Studium Uwarunkowań i Kierunków Zagospodarowania Przestrzennego Miasta i Gminy Ząbkowice Śląskie przedmiotowa nieruchomość znajduje się w obszarze M1 – tereny mieszkaniowe.

Sporządziła: H. Zielonka



Podpis i pieczęć Kierownika Wydziału:

Radca prawny (podpis i pieczęć)

RADCA PRAWNY

Kamila Rutkowska-Krehut



BURMISTRZ
 Miasta i Gminy
 ul. 1 Maja 15, tel. 15 15-77
 47-200 Zabkowice Śląskie

Wojew : dolnośląskie
 Powiat : ząbkowicki
 Jed.ewid: Miasto Zabkowice Śląskie
 Obręb : Osiedle Wschód

PROJEKT PODZIAŁU NIERUCHOMOŚCI

położonej w Zabkowicach Śląskich ul. Jasna 46, 48, 50, 52, 54,
 właściciel : Gmina Zabkowice Śląskie

Użytkownik wieczysty:

Spółdzielnia Mieszkaniowa w Zabkowicach Śląskich

Jednostka rejestrowa: 624;

Nr KW 40827

s t a n s t a r y				s t a n n o w y			
n u m e r		rodzaj użytków	powierzchnia	n u m e r		rodzaj użytków	powierzchnia
ark. mapy	działki parceli		ha	ark. mapy	działki parceli		ha
9	3/5	B/R-II	0.8622	9	3/8	Bp/R-II	0.1027
-----	-----	-----	-----	9	3/9	B/R-II	0.1911
-----	-----	-----	-----	9	3/10	Bp/R-II	0.5684
-----	-----	-----	-----	-----	-----	Razem:	0.8622
-----	-----	Razem:	0.8622	-----	-----	Ogółem:	0.8622

W Y R Y S Z M A P Y

Skala 1 : 2000

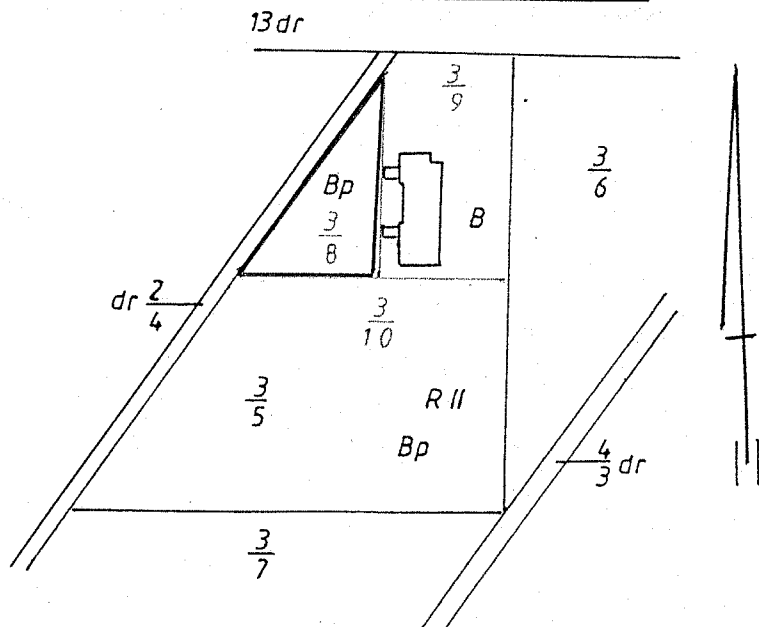

BR-202/2000 2000-07-17

BURMISTRZ
[Signature]
 Józef Marcinków

Nowe granice i numery działek
 powstałe w wyniku podziału
 oznaczone kolorem czerwonym

KERG nr 145/01

Wykonano w 5 egzemplarzach

Sporządził: J. Rogowski

KIEROWNIK

Rejonowego Oddziału w Zabkowicach Śl

inż. Zenon Lepka
 geodeta uprawniony
 zaświadczenie nr 7681